

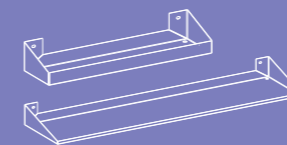

Meble Warsztatowe



Wybór profesjonalisty!



1. Przystosowany do dużych obciążeń.
2. Odporny na uszkodzenia mechaniczne i chemiczne.
3. Bezpieczna i wygodna pozycja pracy.



4. Błat pokryty blachą.
5. Skrętne koła pokryte niebrudzącą gumą.
6. Pełen wysów szuflad.
7. Moduł oświetleniowy do stołu.

Stoły warsztatowe

serii: W

VALBERG



- Metalowe stoły warsztatowe typu W przeznaczone są do wygodnej organizacji miejsca pracy w przedsiębiorstwach, szkołach, warsztatach i garażach
- Stoły są do nabycia zarówno w kompletach jak i jako osobne elementy

- Dodatkowo stanowisko można wyposażić w perforowane tablice narzędziowe, uchwyty do narzędzi oraz oświetlenie ledowe
- Dostawa w stanie rozmontowanym
- Kolor RAL 7038 (szary) oraz kolor RAL 5002 (niebieski)

Stoły warsztatowe

serii: W - zestawy

VALBERG

■ STOŁY Z BLATEM 1200 mm



WT 120.F1/F1.010



WT 120.WD1/F1.010



WT 120.WD2/F1.021

■ STOŁY Z BLATEM 1400 mm



WT 140.WD5/F1.010



WT 140.WD2/F1.021



WT 140.WD5/F1.021

■ STOŁY Z BLATEM 1600 mm



WT 160.WD1/F1.021



WT 160.WD2/WD5.011



WT 180.WD5/WD5.021

■ STOŁY Z BLATEM 1800 mm



WT 180.WD1/WD2.021



WT 180-120.WD2/WD5/F1.020



WT 180.WD1/WD5.010

Stoły warsztatowe

serii: W - elementy

VALBERG

Szafka WD-1

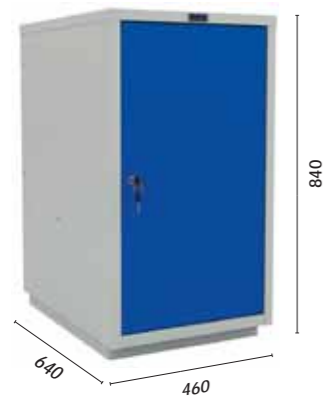

- Szafka z drzwiami
- 2 wymiowane regulowane półki o szerokości 80 mm
- Możliwość zmiany strony otwierania drzwi



Błat WT - 120/140/160/180

MDF 24 mm + blacha ocynkowana 1,5 mm

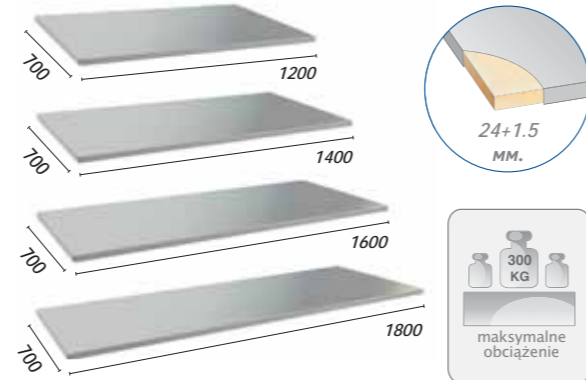

Szafka WD-2

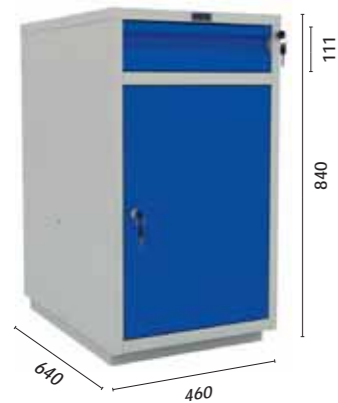

- 2 wymiowane regulowane półki o szerokości 80 mm
- Możliwość zmiany strony otwierania drzwi
- Mała wysuwana szuflada wyposażona w teleskopowe prowadnice i w zamek na klucz
- 100% wysuwanie szuflady



Wymiary Wys. Sz. Gł. mm;
mała szuflada: 100x380x600

Szafka WD-5



- Mała wysuwana szuflada - 3 szt.
- Duża wysuwana szuflada - 2 szt.
- Teleskopowe prowadnice
- 100% wysuwanie szuflady

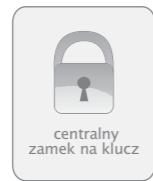
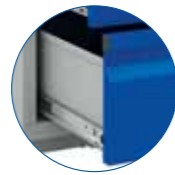

Wymiary Wys. Sz. Gł. mm;
mała szuflada: 100x380x600

Półka i ścianka WSH

120/0, 120/1, 140/1, 160/1, 160/2, 180/2

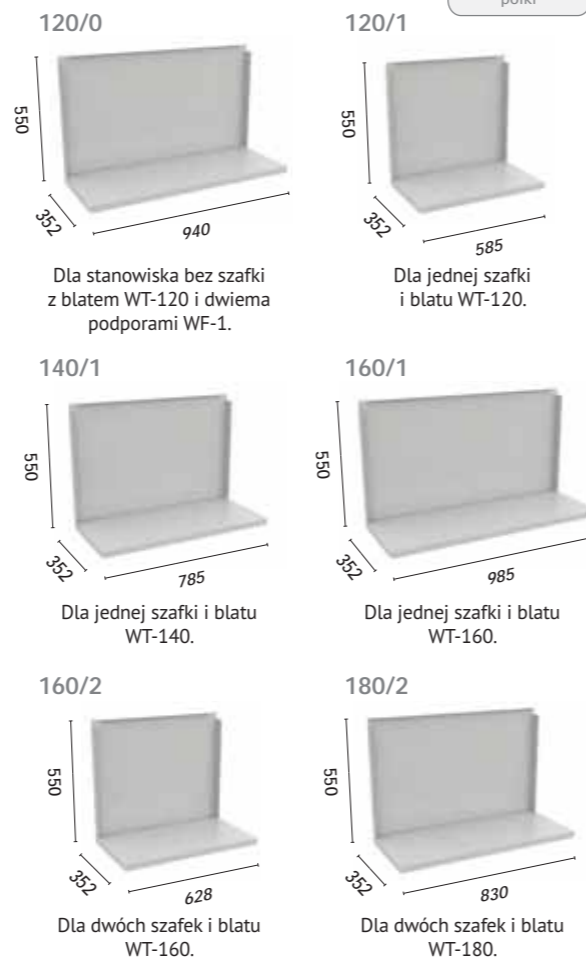

Stoły warsztatowe

serii: W - elementy

VALBERG

Tablica narzędziowa WS

120/140/160/180

Stal 1,2 mm

Dla blatu WT - 120/140/160/180

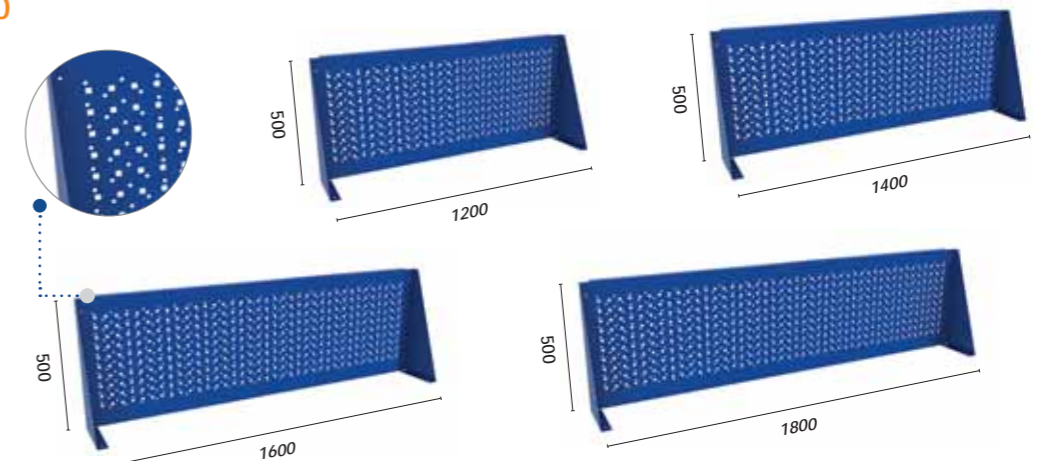
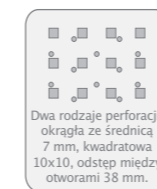

Noga-podpora WF-1



Zestaw oświetlenia W



Oświetlenie ledowe Moc 75 W.
Strumień świetlny-650 mm.
Temperatura barwowa-4200 k.
Długość-1000mm.

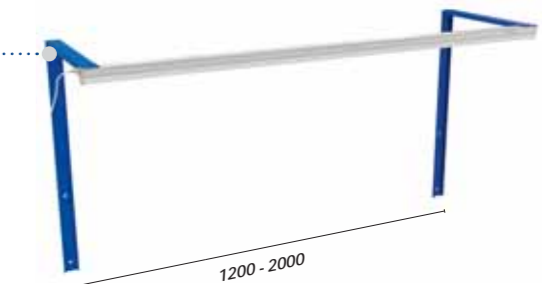

Elementy dodatkowe do tablicy narzędziowej

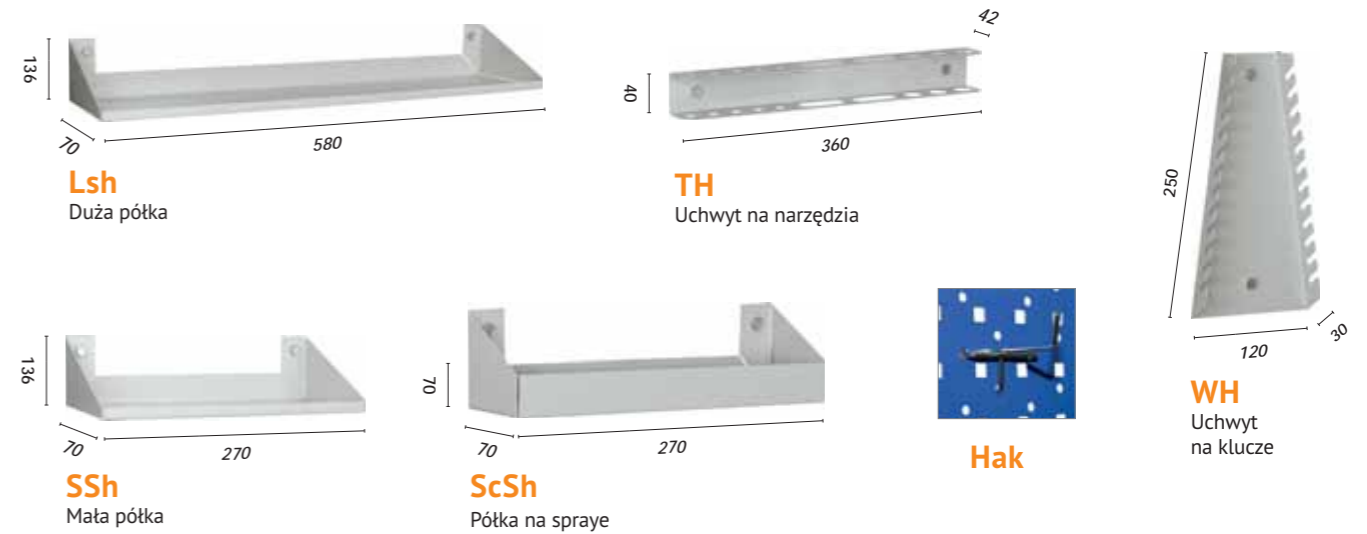

Meble warsztatowe

serii: **Profi W**



VALBERG

Element				cena PLN netto
Blat Profi WT-100	-	1000	700	189
Blat Profi WT-120	-	1200	700	219
Blat Profi WT-140	-	1400	700	279
Blat Profi WT-160	-	1600	700	299
Blat Profi WT-180	-	1800	700	329
Szuflada Profi WD-0	110	600	640	220
Szafka Profi WD-1	840	460	640	466
Szafka Profi WD-2	840	460	640	628
Szafka Profi WD-5	840	460	640	957
Półka i ścianka Profi WSh-120/0	550	940	352	99
Półka i ścianka Profi WSh-120/1	550	585	352	70
Półka i ścianka Profi WSh-140/1	550	785	352	87
Półka i ścianka Profi WSh-160/1	550	985	352	105
Półka i ścianka Profi WSh-160/2	550	628	352	74
Półka i ścianka Profi WSh-180/2	550	830	352	91
Noga-podpora Profi WF-1	840	640	150	99
Wyposażenie dodatkowe:				
Tablica narzędziowa Profi WS-100	500	1000	-	129
Tablica narzędziowa Profi WS-120	500	1200	-	139
Tablica narzędziowa Profi WS-140	500	1400	-	149
Tablica narzędziowa Profi WS-160	500	1600	-	169
Tablica narzędziowa Profi WS-180	500	1800	-	189
Zestaw oświetlenia W	-	-	-	234
Mała półka SSh	136	270	70	10
Duża półka LSh	136	580	70	16
Hak HK / HK2	-	-	-	8 / 12
Uchwyt na klucze WH	250	120	30	8
Półka na spraye ScSh	70	270	70	10
Uchwyt na narzędzia TH	40	360	42	8
Mała szuflada na gwoździe	75	100	155	9
Duża szuflada na gwoździe	230	150	400	32
Uchwyt na A4	200	300	60	22
Uchwyt na papier w rolce	92	360	126	29
Blok trzy gniazda elektryczne	105	265	60	169

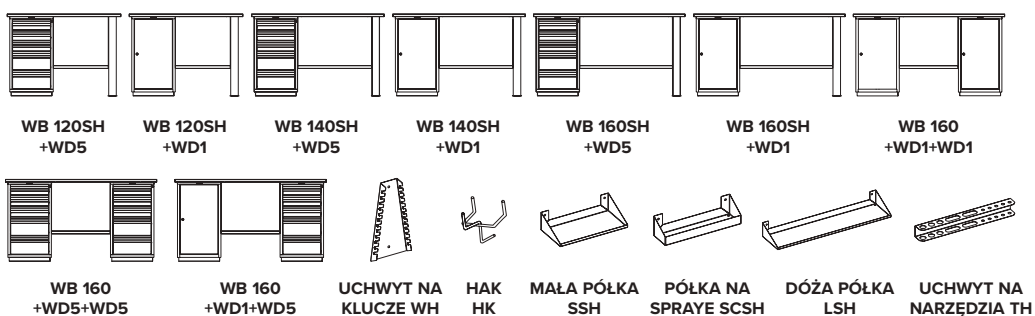

Stoły warsztatowe

serii: **WS**

VALBERG



Podpora z regulowaną wysokością w zakresie: 840-1090 mm, z odstępem między otworami 50 mm.

- Stoły warsztatowe typu WS wyróżniają się swoją niezawodnością i modułową zasadą łączenia różnych zestawów
- Możliwość stworzenia miejsca pracy z uwzględnieniem indywidualnych wymogów
- Wyprodukowane ze stali wysokiej jakości w perforowane tablice narzędziowe, uchwyty do narzędzi oraz oświetlenie ledowe

- Blat wykonano ze sklejki liściastej o grubości 30 mm i o nośności 1500 kg
- Blat można wzmocnić blachą ocynkowaną 1,5 mm lub 3mm
- Obciążenie stanowiska z jedną szafką i dwiema podporami-750 kg, z dwiema szafkami-1500 kg
- Dostawa w stanie rozmontowanym
- Kolor RAL 7038 (szary) oraz kolor RAL 5002 (niebieski)

Stoły warsztatowe

serii: **WS - zestawy**

VALBERG

■ STOŁY Z BLATEM 1200 mm



W 120.F2/F2.110



W 120.WS6/ F2.021



W 120.WS6/WS1.021

■ STOŁY Z BLATEM 1400 mm



W 140.F2/F2.121



WTS 140.F2/WS6.021



W 140.WS1/WS6.021

■ STOŁY Z BLATEM 1600 mm



W 160.F2/F2.021



WTS 160.F2/WS6.021



W 160.WS1/WS6.011

■ STOŁY Z BLATEM 1800 mm



W 180.F2/F2.021



WTH 180.F2/WS6.021



W 180.WS6/WS1.021

■ STOŁY Z BLATEM 2000 mm



W 200.F2/F2.021



W 200.F2/WS6.121



WTS 200WS6/WS1.021

Stoły warsztatowe

serii: **WS - elementy**

VALBERG

Szafka WS-1



- Szafka z drzwiami
- 2 wyjmowane regulowane półki o szerokości 80 mm
- Możliwość zmiany strony otwierania drzwi

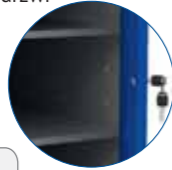

Szafka WS-6



- 6 wyjmowanych szuflad
- Teleskopowe prowadnice
- Centralny zamek na klucz

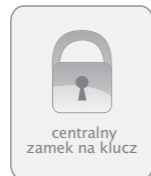

Szuflada WS-0

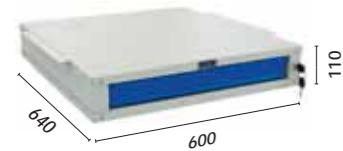

- Wysuwana szuflada. Montuje się do stanowiska lub ustawia się na szafki, tworząc moduł.



Blaty

Wymiary
Szerokość - 1200, 1400, 1600, 1800, 2000 mm
Głębokość - 700 mm



W

W-120/140/160/180/200
Sklejka liściasta 30 mm.

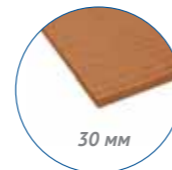

WTS

WTS-120/140/160/180/200
Sklejka liściasta 30 mm + blacha ocynkowana 1,5 mm.

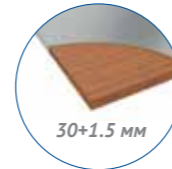
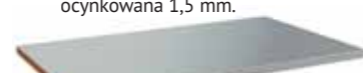

WTH

WTH-120/140/160/180/200.
Sklejka liściasta 30 mm + blacha ocynkowana 3 mm.

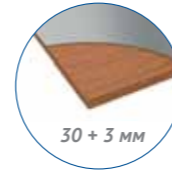
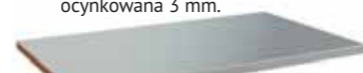

Półka i ścianka WSh

390/590/790/940/1140



WSh - 390

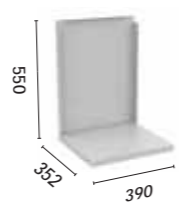

Dla stanowiska z jedną szafką i blatem 120 cm i dla stanowiska z dwiema szafkami i blatem 160 cm.

WSh - 590

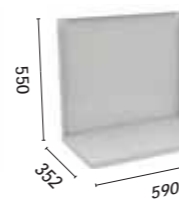

Dla stanowiska z jedną szafką i blatem 140 cm i dla stanowiska z dwiema szafkami i blatem 180 cm.

WSh - 790

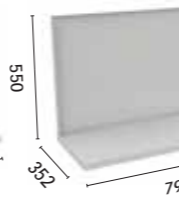

Dla stanowiska z jedną szafką i blatem 160 cm i dla stanowiska z dwiema szafkami i blatem 200 cm.

WSh - 940

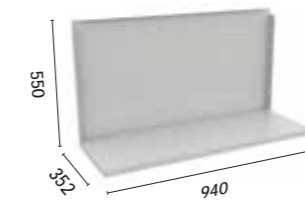

Dla stanowiska bez szafki z blatem 120 cm i dla stanowiska z jedną szafką i blatem 180 cm.

WSh - 1140

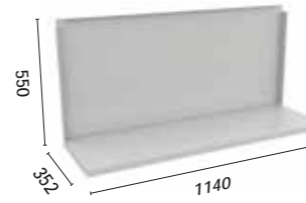

Dla stanowiska bez szafki z blatem 140 cm i dla stanowiska z jedną szafką i blatem 200 cm.

Stoły warsztatowe

serii: **WS - elementy**

VALBERG

Tablica narzędziowa WS

120/140/160/180/200

Stal 1,2 mm.
Dla blatu WS - 120/140/160/180/200

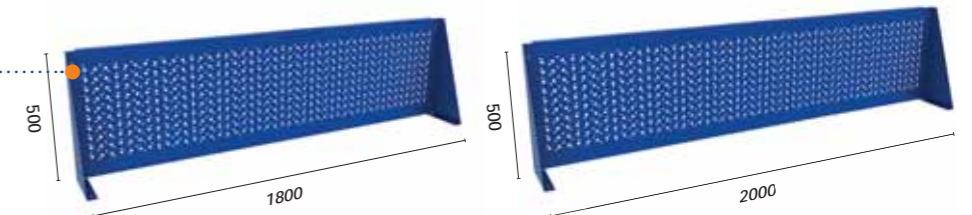
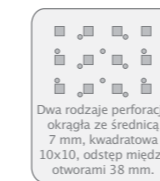
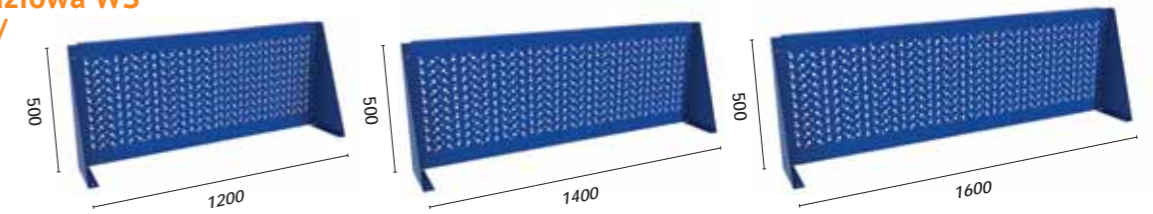

Noga-podpora WF-2

Podpora z regulowaną wysokością w zakresie: 840-1090 mm, odstęp między otworami 50 mm

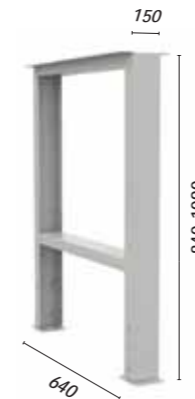

Listwa WSh

Stal 3 mm

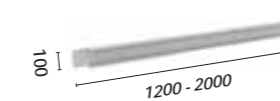

Montuje się dla wzmocnienia stanowiska z dwiema podporami.

Listwa Chusta WF-2

Stal 3 mm

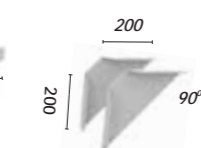

Montuje się dla wzmocnienia stanowiska z dwiema podporami.

Wzmocnienie 160/180/200

Stal 3 mm

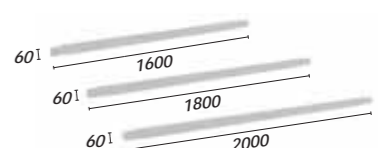

Montuje się dla wzmocnienia stanowiska z dwiema podporami 1600-2000 mm

Zestaw oświetlenia W

Oświetlenie ledowe. Moc 75 W. Strumień świetlny-650 mm. Temperatura barwowa-4200 k. Długość-1000mm.

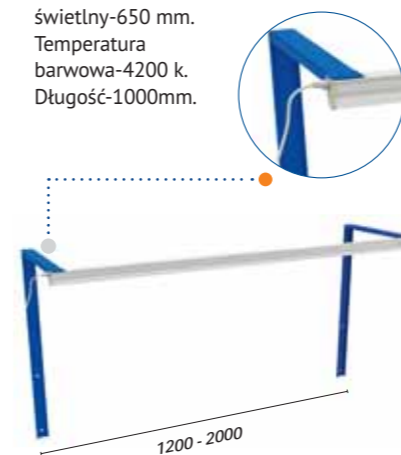

Elementy dodatkowe do tablicy narzędziowej

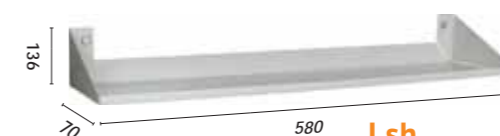

Lsh
Duża półka.

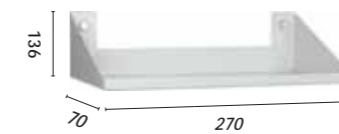

SSh
Mała półka.

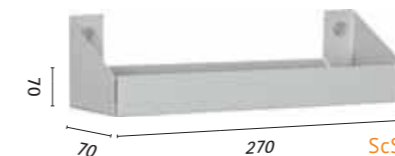

ScSh
Półka na spraye

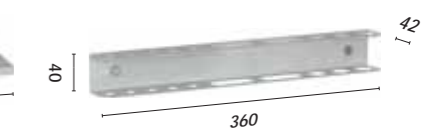

TH
Uchwyt na narzędzia

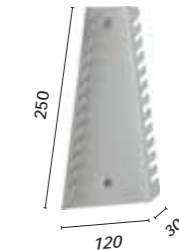

WH
Uchwyt na klucze





Hak

Meble warsztatowe

serii: **WS**

VALBERG

Element				cena PLN netto
Blat W-120	-	1200	700	390
Blat W-160	-	1600	700	749
Blat W-200	-	2000	700	779
Blat WTS-120	-	1200	700	518
Blat WTS-160	-	1600	700	923
Blat WTS-200	-	2000	700	974
Blat WTH-160	-	1600	700	1067
Blat WTH-200	-	2000	700	1156
Szuflada WS-0	110	600	640	399
Szafka WS-1	500	1200	-	860
Szafka WS-6	500	1400	-	1748
Półka i ścianka WSh-120/0				99
Półka i ścianka WSh-120/1				70
Półka i ścianka WSh-140/1				105
Półka i ścianka WSh-180/2				99
Półka i ścianka WSh-390 (hard)	550	390	352	54
Półka i ścianka WSh-590 (hard)	550	590	352	72
Półka i ścianka WSh-790 (hard)	550	790	352	91
Półka i ścianka WSh-940 (hard)	550	940	352	97
Półka i ścianka WSh-1140 (hard)	550	1140	352	118
Noga-podpora regulowana WF-2	840-1090	640	150	145
Wyposażenie dodatkowe:				
Listwa WSH / Listwa WF2	100	1200-2000	-	92
Wzmocnienie 160	60	1600	-	49
Wzmocnienie 180	60	1800	-	53
Wzmocnienie 200	60	2000	-	60
Tablica narzędziowa WS-120	500	1200	-	139
Tablica narzędziowa WS-160	500	1600	-	169
Tablica narzędziowa WS-200	500	2000	-	199
Zestaw oświetlenia W	-	-	-	234
Mała półka SSh	136	270	70	10
Duża półka LSh	136	580	70	16
Hak HK	-	-	-	8
Uchwyt na klucze WH	250	120	30	8
Półka na spraye ScSh	70	270	70	10
Uchwyt na narzędzia TH	40	360	42	8
Mała szuflada na gwoździe	75	100	155	9
Duża szuflada na gwoździe	230	150	400	32
Uchwyt na A4	200	300	60	22
Uchwyt na papier w rolce	92	360	126	29
Blok trzy gniazda elektryczne	105	265	60	169

Szafka warsztatowa

serii: TC 1095

VALBERG

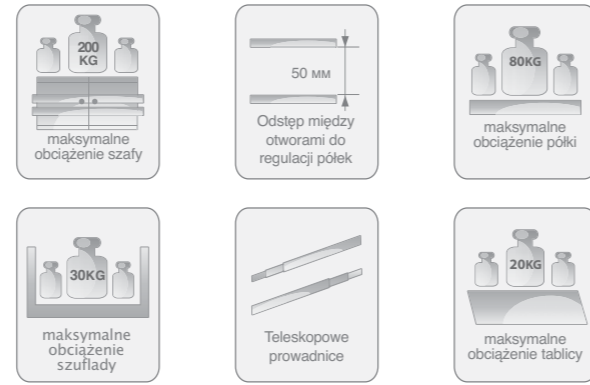

Szuflada wysuwana mała TCF 42x45

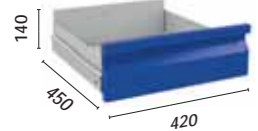

Szuflada wysuwana duża TCF 87x45

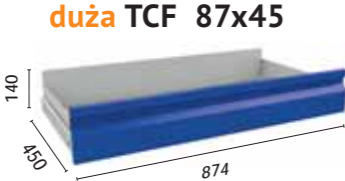

TCF 42x45 montuje się przy pionowej przegrodzie TCD -1800, TCD -1800/2 lub TCD-900.

Półka mała TCSH 43x47

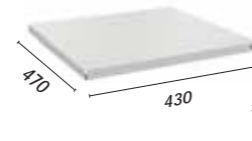

Półka duża TCSH 95x47



TCSH 43x47 montuje się przy pionowej przegrodzie TCD-1800, lub TCD-900.

Elementy dodatkowe do tablicy narzędziowej

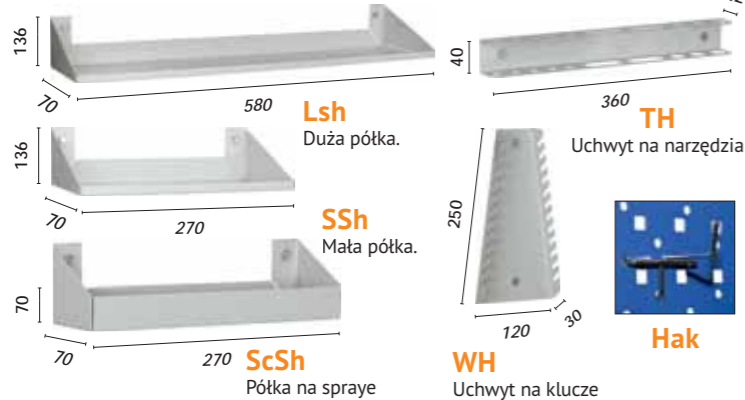

Tablica narzędziowa perforowana TCS 50x43

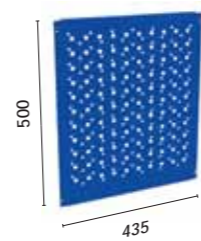

Perforacja dwóch rodzajów: okrągła ze śr. 7 mm, kwadratowa 10x10 mm.

Przegroda pionowa TCD 1800/2

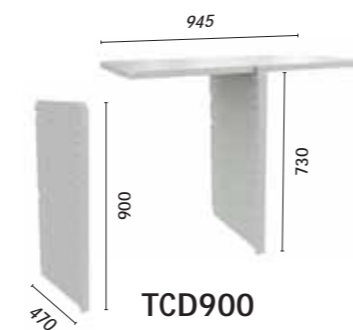

Szafka warsztatowa

serii: TC 1095 - zestawy

VALBERG



TC 1095-001010



TC 1095-021000



TC 1095-021010



TC 1095-021020



TC 1095-002020



TC 1095-001030



TC 1095-002000



TC 1095-002020



TC 1095-100302



TC 1095-100206



TC 1095-100215



TC 1095-1002010

- Przeznaczone są do przechowywania narzędzi i osprzętu, urządzeń ślusarskich i innych wyrobów w przedsiębiorstwach, warsztatach, autoserwisach
- Możliwość indywidualnej aranżacji szafki z wybranych elementów
- Rygle z ocynkowanej stali i plastikowe tuleje zapewniają bezpieczne i wyciszone zamykanie drzwi

- Komplet zawiera wygodne zamki na klucz oraz uchwyty (BGSC813, 2 klucze w komplecie)
- Dwa rodzaje półek tej samej szerokości; dwa rodzaje szafek tej samej wysokości i szerokości; trzy rodzaje wewnętrznych przegród dla stworzenia w szafie ergonomicznej przestrzeni
- Dostawa w stanie rozmontowanym
- Kolor RAL 7038 (szary) oraz kolor RAL 5002 (niebieski)

Szafka warsztatowa

serii: TC 1995

VALBERG



Półka mała
TCSH 43x47

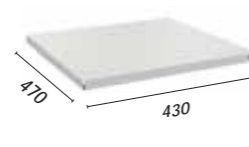

Półka duża
TCSH 95x47



TCSH 43x47 montuje się przy pionowej przegrodce TCD-1800, lub TCD-900.

Szuflada wysuwana mała TCF 42x45

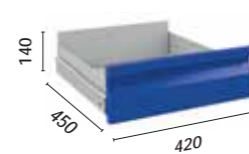

Szuflada wysuwana duża TCF 87x45

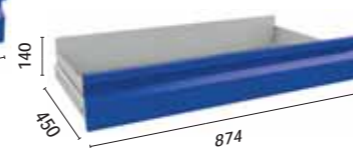

TCF 42x45 montuje się przy pionowej przegrodzie TCD-1800, TCD-1800/2 lub TCD-900.

Przegroda pionowa TCD 1800

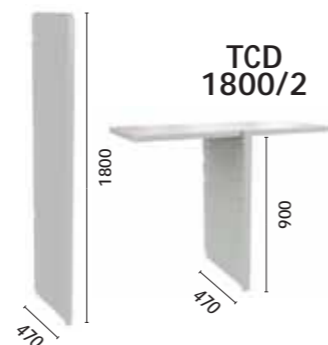

Elementy dodatkowe do tablicy narzędziowej

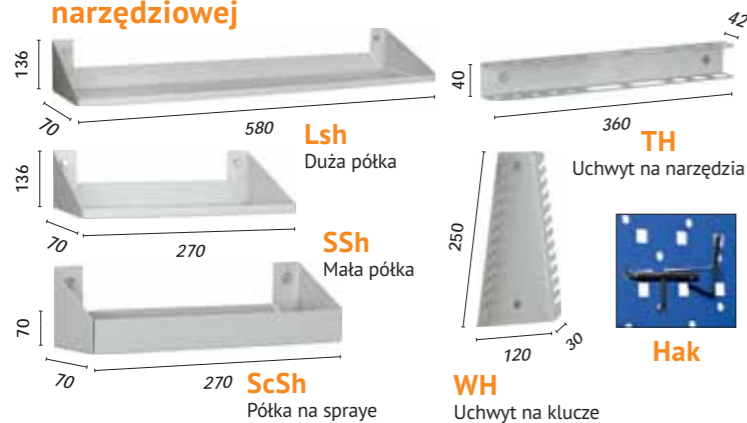

Tablica narzędziowa perforowana TCS 50x43

Perforacja dwóch rodzajów: okrągła ze śr. 7 mm, kwadratowa 10x10 mm.

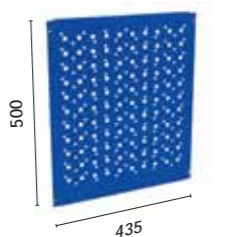

- Przeznaczone do przechowywania narzędzi i osprzętu, urządzeń ślusarskich i innych wyrobów w przedsiębiorstwach, warsztatach, autoserwisach
- Możliwość indywidualnej aranżacji szafki z wybranych elementów
- Rygle z ocynkowanej stali i plastikowe tuleje zapewniają bezpieczne i wyciszone zamykanie drzwi

- Komplet zawiera wygodne zamki na klucz oraz uchwyty (BGSC813, 2 klucze w komplecie)
- Dwa rodzaje półek tej samej szerokości; dwa rodzaje szafek tej samej wysokości i szerokości; trzy rodzaje wewnętrznych przegród dla stworzenia w szafie ergonomicznej przestrzeni
- Dostawa w stanie rozmontowanym
- Kolor RAL 7038 (szary) oraz kolor RAL 5002 (niebieski)

Szafka warsztatowa

serii: TC 1995 - zestawy

VALBERG



TC 1995-042000



TC 1995-042020



TC 1995-041030



TC 1995-041040



TC 1995-004000



TC 1995-004020



TC 1995-003040



TC 1995-100600



TC 1995-120402



TC 1995-10060.10



TC 1995-121015



TC 1995-12000.10

Meble warsztatowe

serii: TC



VALBERG

Element				cena PLN netto
TC Szafa warsztatowa TC-1095	1000	950		556
TC Szafa warsztatowa TC-1995	1900	950		844
TC Przegródka pionowa TCD-900	900	470		77
TC Przegródka pionowa TCD-1800	1800	470	-	127
TC Przegródka pionowa TCD-1800/2	730	945	470	159
TC Półka mała TCSH 43x47	-	430	470	31
TC Półka duża TCSH 95x47	-	945	470	58
TC Szuflada wysuwana mała TCF 42x45	140	420	450	132
TC Szuflada wysuwana duża TCF 87x45	140	874	450	182
Wyposażenie dodatkowe:				
TC Tablica narzędziowa perforowana TCS 50x43	500	435	-	41
Mała półka SSh	136	270	70	10
Duża półka LSh	136	580	70	17
Półka SK-40	225	918	434	249
Półka SK-50	225	918	434	249
Półka HSK-63	225	918	434	249
Hak HK	-	-	-	8
Uchwyt na klucze WH	250	120	30	8
Półka na spraye ScSh	70	270	70	10
Uchwyt na narzędzia TH	40	360	42	8
Mała szuflada na gwoździe	75	100	155	9
Duża szuflada na gwoździe	230	150	400	32
Uchwyt na A4	200	300	60	22
Uchwyt na papier w rolce	92	360	126	29



Wózki narzędziowe

serii: WDS

VALBERG



Wózek WDS 0

Otwarty.
Trzy półki.
Odstęp między otworami do regulacji wysokości półki 50 mm

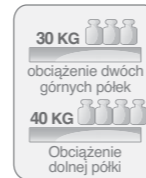
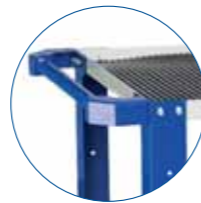

Wózek WDS 5

Mała szuflada-3 szt.
Duża szuflada-2 szt.

Wymiary
Wys. Szer. Gł. mm:

mała szuflada:
75x655x400
duża szuflada:
170x655x400



- Przeznaczone do przechowywania i sprawnego przemieszczania narzędzi w przedsiębiorstwach przemysłowych, w autoserwisach i zakładach warsztatowych
- Wózki produkowane są zarówno otwarte jak i zamknięte
- Wyprodukowane ze stali o wysokiej wytrzymałości
- Teleskopowe prowadnice wysuwanych szuflad
- System całkowitego wysuwania się szuflad
- Obciążenie małej szuflady 15 kg, obciążenie dużej szuflady 30 kg, obciążenie półki i

- pokrywki wózka 40 kg rodzaje szafek tej samej wysokości i szerokości; trzy rodzaje wewnętrznych przegród dla stworzenia w szafie ergonomicznej przestrzeni
- W komplecie z wygodnymi uchwytami i gumowymi kółkami (średnica 100 mm), 2-nieobrotowe, 1-obrotowe, 1-obrotowe z hamulcem
- Góra wózka jest pokryta gumową, olejoodporną wykładziną
- Dostawa w stanie rozmontowanym
- Kolor RAL 7038 (szary) oraz kolor RAL 5002 (niebieski)

Wózki narzędziowe

serii: WDS

VALBERG

Wózek WDS 6

Mała szuflada-5 szt.
Duża szuflada-1 szt.

Wymiary
Wys. Szer. Gł. mm:

mała szuflada:
75x655x400
duża szuflada:
170x655x400



Wózek WDS 7

Mała szuflada-7 szt.

Wymiary
Wys. Szer. Gł. mm:

mała szuflada:
75x655x400



Wózek WDS 9

Mała szuflada-6 szt.
Duża szuflada-3 szt

*zestaw kótek sprzedaje się osobno

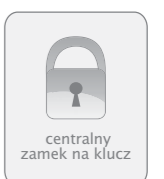



Meble warsztatowe

serii: **WDS**



VALBERG

Element				cena PLN netto
Wózek WDS-0	870	820	450	517
Wózek WDS-5	870	820	450	1 199
Wózek WDS-6	870	820	450	1 299
Wózek WDS-7	870	820	450	1 349
Wózek WDS HARD	810	880	450	864
Szafa WDS-9	1010	520	580	1 389
Wyposażenie dodatkowe:				
Koła do WDS-9	-	-	-	249
Tablica narzędziowa WDS	500	746	22	80
Komplet przegród WDS	-	-	-	118
Półka WDS HARD	43	696	446	129
Półka HARD SK40	20	700	150	49
Półka HARD SK50	20	700	150	49
Mała półka SSh	136	270	70	10
Duża półka LSh	136	580	70	16
Hak HK	-	-	-	8
Uchwyt na klucze WH	250	120	30	8
Półka na spraye ScSh	70	270	70	10
Uchwyt na narzędzia TH	40	360	42	8